

2. Станки сверлильно-расточной группы

07. Станки вертикально-сверлильные

МОЛОДЕЧНЕНСКИЙ СТАНКОСТРОИТЕЛЬНЫЙ ЗАВОД

УНИВЕРСАЛЬНЫЙ ОБЛЕГЧЕННО-УПРОЩЕННЫЙ ВЕРТИКАЛЬНО-СВЕРЛИЛЬНЫЙ СТАНОК

Модель 2Н125Л

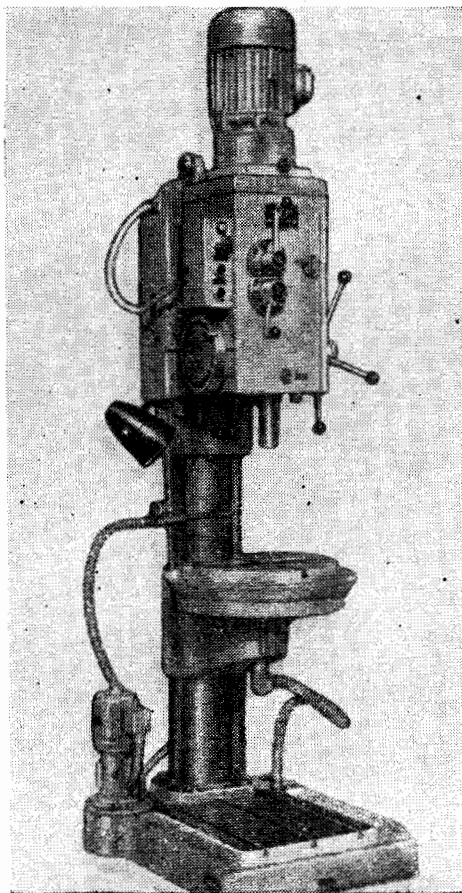

На станке допускается нарезание резьб с ручным реверсированием шпинделя.

На станке можно обрабатывать детали, устанавливаемые как на столе, так и на плите. Наличие круглого поворотного стола позволяет обрабатывать отверстия в деталях без их перемещения.

ОСНОВНЫЕ ДАННЫЕ

Наибольший диаметр сверления, мм	25
Наибольший ход шпинделя, мм	150
Вылет шпинделя, мм	250
Расстояние от торца шпинделя до стола, мм:	
наибольшее	700
наименьшее	0
Расстояние от торца шпинделя до плиты, мм:	
наибольшее	1060
наименьшее	845
Наибольшее перемещение сверлильной головки, мм	215
Ход стола, мм	525
Рабочая поверхность стола (диаметр), мм	400
Ширина рабочей поверхности плиты, мм	560
Длина рабочей поверхности плиты, мм	435
Наибольшее усилие подачи, кгс	560
Наибольший крутящий момент на шпинделе, кгс · м	880
Частота вращения шпинделя, об/мин	90; 125; 180; 250; 355; 500; 710; 1000; 1420
Подачи шпинделя, мм/об	0,1; 0,2; 0,3
Конус шпинделя	Морзе 3

Привод, габарит и масса станка

Питающая электросеть:	
род тока	Переменный трехфазный
частота, гц	50
напряжение, в	380
Электродвигатели:	
привода главного движения:	
тип	АОЛ2-22-4
мощность, кВт	1,5
привода электропососа:	
тип	ПА-22
мощность, кВт	0,125
Габарит станка без фундамента (длина × ширина × высота), мм	770 × 780 × 2235
Масса станка, т	0,62

Станок предназначен для сверления, рассверливания, зенкерования, развертывания и применяется во вспомогательных и основных немеханических цехах машиностроительных заводов, а также в ремонтных службах немашиностроительных предприятий.

ВЕДОМОСТЬ КОМПЛЕКТАЦИИ

ГОСТ, обозначение	Наименование комплектующих изделий	Количество	Основной параметр
Изделия и техническая документация, входящие в комплект и стоимость станка			
<i>Принадлежности</i>			
ГОСТ 8522—70	Патрон сверлильный	1	
ГОСТ 2682—44	Оправка с укороченным конусом Морзе для сверлильных патронов	1	3×2
ГОСТ 14904—69	Тиски станочные	1	
ГОСТ 13598—68	Втулка переходная	2	
ГОСТ 3025—69	Клин к инструменту с коническим хвостовиком	2	
ГОСТ 2839—71	Ключ гаечный двусторонний	1	
ГОСТ 3106—62	Ключ для круглых гаек	1	S=28×32
ГОСТ 11737—66	Ключ для деталей с шестигранным углублением «под ключ»	2	S=7; 8
ГОСТ 17190—71	Отвертка	1	
ГОСТ 3643—54	Шприц штоковый для смазки	1	
ГОСТ 7808—62	Болт с шестигранной уменьшенной головкой	2	M16×50
ГОСТ 11371—68	Шайба	2	
ГОСТ 14730—69	Сухарь к пазам станочным	2	
	Головка к шприцу штоковому	1	
<i>Документация</i>			
	Ведомость комплектации	1	
	Руководство	1	
	Документация по запасным деталям	1	
Изделия, входящие в комплект станка, но поставляемые за отдельную плату			
	Тиски поворотные	1	

ГАБАРИТ РАБОЧЕГО ПРОСТРАНСТВА, ПОСАДОЧНЫЕ И ПРИСОЕДИНИТЕЛЬНЫЕ БАЗЫ

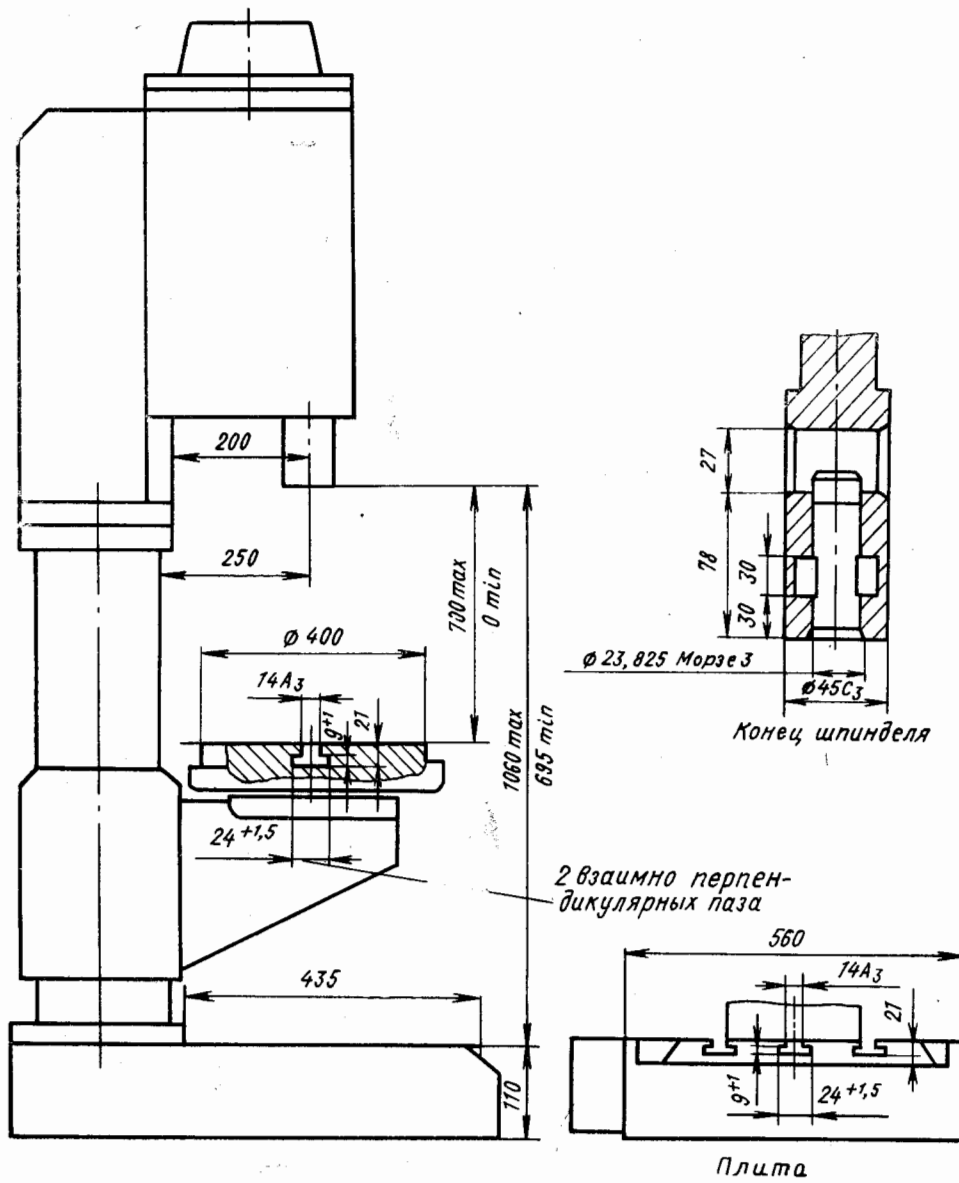

УСТАНОВОЧНЫЙ ЧЕРТЕЖ

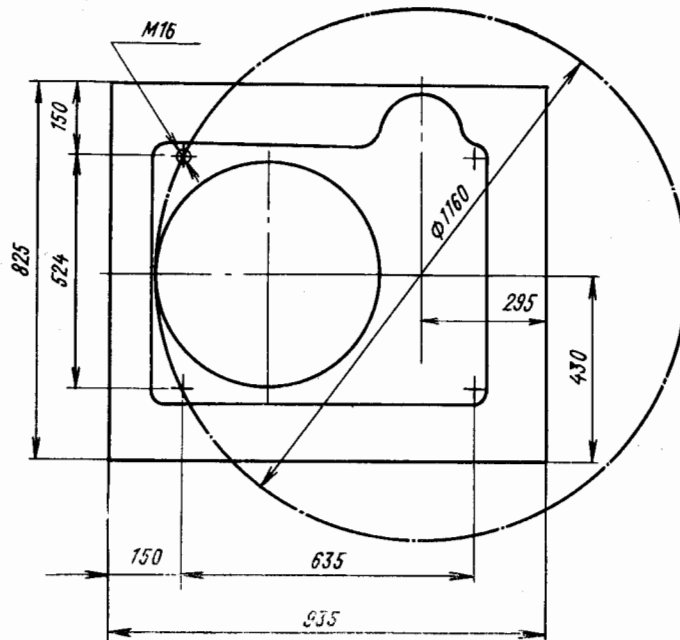

ГАБАРИТНЫЙ ПЛАН

Масштаб 1:25

